

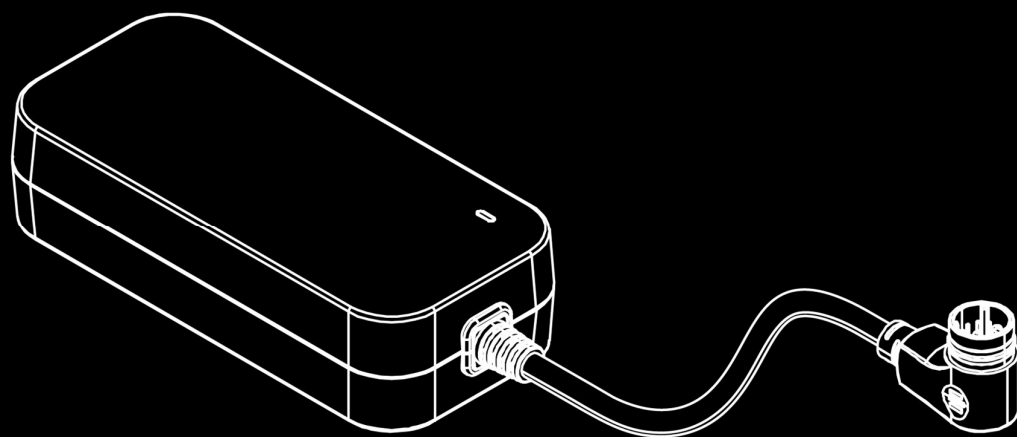

Bedienungsanleitung

CG-E32 E-Bike Ladegerät



Original Instruction

Version 231220

Copyright © 2023 HYENA INC. All Right Reserved.



Inhalt

Einleitung	1
Produkteigenschaften	1
Produktbeschreibung.....	1
Abmessungen	1
LED Anzeige	1
Kabel & Pin Belegung.....	2
Technische Daten	5
Funktion	5
Charakteristik	5
Kabelmasse & Steckerdefinition	5
Zertifikate	5
Betrieb	6
Betriebsanleitung.....	6
Ladeanweisungen	6
Sicherheitshinweise	8
Wichtige Hinweise	8
Anweisungen zur Erdung	8
Transport & Lagerung.....	8
Reinigung & Pflege	9
Produkt Label.....	10
Entsorgung.....	10

Einleitung

Dieses Handbuch richtet sich in erster Linie für den geschulten Techniker, der das Hyena-E-Bike-System montieren, demontieren oder warten soll. Bitte lesen Sie alle Sicherheitswarnungen und Anweisungen sorgfältig durch. Die Nichtbeachtung der Warnhinweise und Anweisungen kann zum Tod oder zu schweren Verletzungen führen. Bewahren Sie diese Anleitung zum späteren Nachschlagen auf.

Produkteigenschaften

Produktbeschreibung

Das CG-E32 Hyena E-Bike Ladegerät ist ausschließlich zum Laden von Hyena E-Bike Lithium-Ionen-Batterien bestimmt und speziell mit den Batteriemodellen BP-B250+ und BE-B180 (Range Extender) kompatibel. Bitte lesen Sie die Anweisungen und die Warnhinweise auf dem Ladegerät und der Bedienungsanleitung sorgfältig durch, bevor Sie das Ladegerät verwenden.

Abmessungen

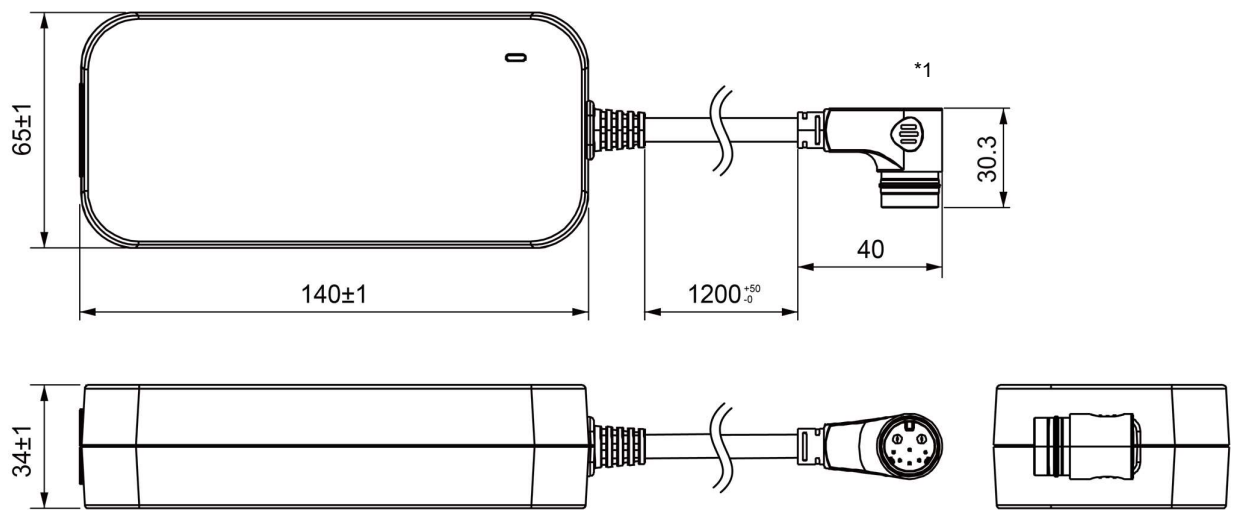

Einheit: mm

LED Anzeige

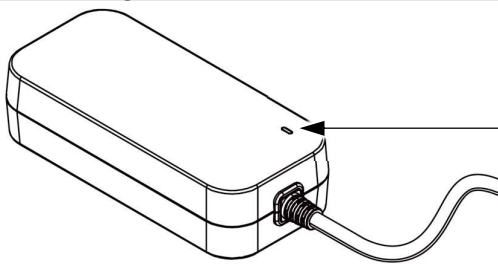

Die LED Funktionsleuchte zeigt den Ladestatus während der Benutzung des Ladegeräts an.



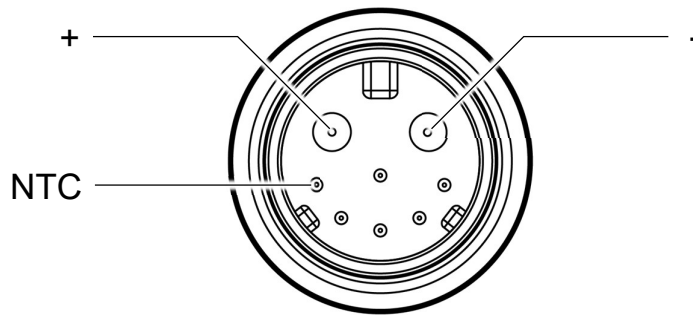

Status	LED Anzeigefarbe
Stand by	GRÜNE LED leuchtet
Ladevorgang im Gang	ROTE LED leuchtet
Ladevorgang abgeschlossen	GRÜNE LED leuchtet
Überstrom, -spannung, -hitzungsschutz	Abwechselnd ROTE und GRÜNE LED blinkt
Überzeitschutz (Output stoppt nach 10±1 Stunden)	Abwechselnd ROTE und GRÜNE LED blinkt
Ladefehler	Abwechselnd ROTE und GRÜNE LED blinkt

Kabel & Pin Belegung

DC (zum Akku)

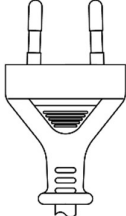
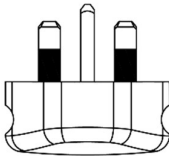
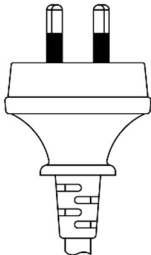

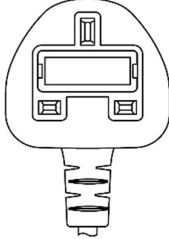
AC (zur Steckdose)

Region	US	EU	UK	AU
Art. No.	4001H23001	4001H23002	4001H23003	4001H23004
Typ	Type B	Type F	Type G	Type I
Typ				
Kontakte				

Technische Daten

Funktion	
Eingangsspannungsbereich	100 bis 240V ac
Eingangsfrequenzbereich	50-60Hz
Ausgangs-Nennspannung	41.8V ± 0.2V
Ausgangsstrom	2.0A ± 0.2A

Charakteristik	
Batterietemperaturerkennung	ja
Batterie Überhitzungsschutz	ja
Betriebstemperatur	-10°C to +40°C 5% - 95%RH
Lagertemperatur	-30°C to +70°C 5% - 95%RH
Kurzschlusschutz	ja
Überspannungsschutz	ja
Anti-adverse current protection	ja
Interner Überhitzungsschutz	ja
Überzeitschutz (Over Time Cut Off)	ja

Kabelmasse & Steckerdefinition		
Masse LxBxH	165*74*48mm	
Netzkabel/Eingangskabel (AC)	Serie Typ F, optional B, G, I	siehe Kabel & Pin-Belegung
Netzkabellänge	1500±20mm	
Ladekabel/Ausgangskabel (DC)	BP-B250+	siehe Kabel & Pin-Belegung
Ladekabellänge	1200±50mm	

Zertifikate	
CE	EU
GS/LVD	EU
EMC	EU
UL1310	US
FCC	US
RoHS	EU/US

HINWEIS: Die Zertifizierung des Ladegeräts ist von Land zu Land unterschiedlich.

Betrieb

Betriebsanleitung

WARNUNG! Laden Sie den Akku nur unter Beachtung aller Sicherheitshinweise. Bitte lesen und befolgen Sie auch die Anweisungen zur Verwendung des Ladegeräts:

- Laden Sie in Kombination mit diesem Original Hyena-Ladegerät ausschliesslich Original-Hyena-Akkus und -Akkupacks, die vom Hersteller für die Verwendung mit Ihrem Ladegerät zugelassen sind.
- Ersetzen sie defekte Komponenten ausschliesslich durch Hyena Original Ersatzteile. Kaufen sie Ersatzteile nur von zuverlässigen Quellen.
- Die Verwendung von nicht zertifizierten Akkus kann zum Tod oder zu schweren Verletzungen führen.
- Es dürfen nur zertifizierte Original Hyena-Lithium-Akkus aufgeladen werden. Die Spannung des Akkus muss mit der Ausgangsspannung des Ladegeräts übereinstimmen; andernfalls besteht Explosions- oder Brandgefahr.

VORSICHT! Laden Sie den Akku in Innenräumen auf, um ihn vor Regen und Wind zu schützen. Laden Sie ihn NICHT im Freien oder in Umgebungen mit hoher Luftfeuchtigkeit.

WARNUNG! Achten Sie darauf, dass Sie am Netzstecker und nicht am Kabel Ziehen, wenn Sie das Gerät an die Steckdose anschließen oder von ihr abtrennen. Andernfalls kann es zu einem Brand oder Stromschlag kommen.

Wenn die folgenden Symptome auftreten, verwenden Sie das Gerät nicht mehr weiter und wenden Sie sich an die Verkaufsstelle. Es besteht Brand- oder Stromschlaggefahr:

- Wenn aus dem Netzstecker Hitze oder stechend riechender Rauch austritt. Möglicherweise ist die Verbindung im Inneren des Netzsteckers schlecht oder Unterbrochen.
- Stellen Sie das Batterieladegerät NICHT auf den Boden oder an andere staubige Orte, wenn Sie es benutzen.
- Stellen Sie das Ladegerät auf eine stabile Oberfläche, z. B. einen Tisch, wenn Sie es benutzen.
- Stellen Sie KEINE Gegenstände auf das Ladegerät oder die Kabel. Decken Sie es beim Laden NICHT ab.
- Üben Sie KEINE übermäßige Spannung auf die Kabel und Ladestecker aus.
- Berühren Sie NIE die Metallteile des Geräts oder den Netzstecker oder andere Teile, wenn das Ladegerät nass ist; es kann zu Stromschlägen kommen.
- Verwenden Sie nur eine 100-240-V-Wechselstrom-Steckdose; überlasten Sie die Steckdose NICHT mit Geräten, die deren Nennkapazität überschreitet.
- Wenn die Steckdose durch den Anschluss zu vieler Geräte und Adaptern überlastet wird, kann es zu einer Überhitzung kommen, die einen Brand verursacht.
- Das Netzkabel oder der Netzstecker dürfen NICHT

beschädigt, bearbeitet, gewaltsam gebogen, verdreht oder gezogen werden. Halten sie es fern von heißen Gegenständen und belasten Sie es nicht mit schweren Gegenständen, Das Kabel darf nicht fest zusammengebunden werden. Ein beschädigtes Kabel oder Stecker kann im Betrieb zu Bränden, elektrischen Schlägen oder Kurzschlüssen führen.

- Verwenden Sie das Batterieladegerät NICHT mit handelsüblichen elektrischen Transformatoren (Reisewandlern) für den Einsatz in Übersee. Sie können das Batterieladegerät beschädigen.
- Bewegen Sie das Fahrrad nicht, wenn Sie den Akku laden. Der Netzstecker des Batterieladegeräts könnte sich lösen und nicht vollständig in die Steckdose eingesteckt werden, was zu einem Brand führen kann.
- Achten Sie beim Aufladen des Akkus im Fahrrad darauf, dass Sie nicht über das Ladekabel stolpern. Dies kann zu Verletzungen führen oder dazu, dass das Fahrrad umkippt und die Komponenten beschädigt werden.

VORSICHT! Laut ECP unterbricht die Batterie bei Überladung/Überentladung automatisch den Stromkreis, um Ihre Sicherheit zu gewährleisten

Ladeanweisungen

Generelle Ladeanweisungen

- Überprüfen Sie Ihren Akku, bevor Sie ihn zum ersten Mal verwenden. Schalten Sie zunächst den Akku ein. Wenn die Lade-LED nicht aufleuchtet, ist der Akku möglicherweise beschädigt.
- Achten Sie darauf, dass der Akku vor der ersten Verwendung vollständig aufgeladen wird.
- Versuchen Sie NIE eine beschädigten Akku zu verwenden oder zu laden.
- Legen Sie beim Aufladen KEINE Gegenstände im Umkreis von 50 cm um den Akku ab. Stellen Sie sicher, dass der Akku und das Ladegerät auf einer feuerfesten Unterlage stehen.
- Lassen Sie Akkus NICHT länger als 24 Stunden im Ladegerät. Wenden Sie sich an Ihren Fahrradhändler vor Ort, wenn der Ladevorgang nicht innerhalb von 24 Stunden abgeschlossen werden kann.

HINWEIS: Der Akku kann bei jedem Ladezustand aufgeladen werden; eine Unterbrechung des Ladevorgangs beschädigt den Akku nicht.

VORSICHT! Die Akkus werden vor der Auslieferung teilweise aufgeladen und befindet sich im Schlaf-Modus. Um sicherzustellen, dass der Akku über volle und ausreichende Leistung verfügt, laden Sie ihn bitte vor der ersten Verwendung vollständig auf.

Ladeanleitung

- Stecken Sie den Stecker des Ladegeräts in eine Steckdose (100-240 V) und verwenden Sie den für die Landesnormen geeigneten Original Hyena Netzstecker.

- Öffnen sie die Gummiabdeckung der Ladebuchse und stecken Sie den Ladestecker in die Ladebuchse an der Batterie oder am Fahrrad.
- Wenn der Ladevorgang abgeschlossen ist, ziehen Sie den Ladestecker aus der Buchse an der Batterie.
- Ziehen Sie den Stecker des Ladegeräts aus der Wandsteckdose. Achten Sie darauf dass sie dabei am Stecker und nicht am Kabel ziehen.
- Achten Sie darauf, die Gummiabdeckung der Ladebuchse nach dem Aufladen wieder zu schließen. Wenn Fremdkörper wie Schmutz oder Staub an der Ladebuchse haften, besteht die Gefahr, dass der Ladestecker nicht in die Ladebuchse passt oder Korrosion einen Kurzschluss verursacht.
- Die Art der Buchse für den Ladestecker kann bei den verschiedenen Batterietypen unterschiedlich ausfallen. Bitte beachten Sie die Gebrauchsanweisung des jeweiligen Akkus.
- Laden Sie den Akku so schnell wie möglich auf sobald er leer ist. Wenn der Akku nicht aufgeladen wird, kann dies dazu führen, dass die Akkuleistung sich verschlechtert und er unbrauchbar wird.

VORSICHT! Wenn möglich, sollten Sie den Akku in einem Raum aufladen, der mit einem Rauchmelder ausgestattet ist. Laden sie den Akku andernfalls nicht unbeaufsichtigt.

VORSICHT! Laden Sie den Akku immer ausserhalb der Reichweite von Kindern.

Laden der Batterie vor und während der Lagerung

- Wenn Sie den Akku des E-Bikes über einen längeren Zeitraum nicht nutzen, ist eine Ladung des Akkus auf 30-60% der optimale Lagerungszustand.
- Überprüfen Sie den Ladezustand nach sechs Monaten erneut; wenn die verbleibende Leistung des Akkus weniger als 30% beträgt, laden Sie ihn erneut auf 50-60%.

VORSICHT! Wenn der Akku mit unzureichender Spannung gelagert wird, kann der Akku beschädigt werden. Die Speicherkapazität des Akkus wird dabei erheblich beeinträchtigt.

Sicherheitshinweise

Hinweise zu Brand-, Stromschlag- und Verletzungsgefahren für Personen

WARNING! Wh Bei der Verwendung des E-Bike-Akkus **CG-E32 Ladegeräts** sollten immer die folgenden grundlegenden Vorsichtsmaßnahmen beachtet werden:

Lesen und beachten Sie alle Anweisungen in den Anleitungen, bevor Sie das Produkt verwenden.

- Um die Verletzungsgefahr zu verringern, muss das Produkt bei der Verwendung in der Nähe von Kindern immer überwacht werden.
- Stecken Sie NIE Ihre Finger oder Hände in das Gerät.
- Verwenden Sie dieses Produkt NICHT, wenn das Netzkabel, Ladekabel, ein Kabelbaum oder andere Komponenten visuelle Schäden oder andere Anzeichen einer Beschädigung aufweisen.
- Nehmen sie keine Veränderungen oder Modifikationen am Antrieb vor. Defekte Komponenten dürfen nur durch Original Hyena-Ersatzteile ausgetauscht werden.
- Dieses Produkt darf nicht bei Umgebungstemperaturen über 40°C (104°F) und unter -10°C (14°F) verwendet werden.
- Tauchen Sie das Produkt oder eine Komponente des E-Systems NICHT in Wasser ein. Das Eindringen von Wasser in das Ladegerät kann zu einem elektrischen Schlag führen.
- Setzen Sie das Produkt oder die Komponenten des E-Systems NICHT Feuer oder Hitze aus.
- Schalten Sie das E-Bike-System immer aus und entfernen Sie den Akku, bevor Sie arbeiten am E-Bike durchführen (z.B. Inspektion, Reparatur, Montage, Wartung, Arbeiten an der Kette etc.). Bei unbeabsichtigter Aktivierung des E-Bikes besteht Verletzungsgefahr.

Wichtige Hinweise

- Dieses Produkthandbuch ist in erster Linie für den geschulten Techniker bestimmt, der das E-Bike montieren, reparieren oder warten soll.
- Benutzer, die nicht professionell für die Montage von Fahrrädern ausgebildet sind, sollten nicht versuchen, die Komponenten selbst zu installieren, zu demontieren oder zu modifizieren.
- Alle Handbücher und technischen Dokumente für das Hyena E-Bike-System sind online unter "www.hyenaebike.com" verfügbar.
- Der Begriff "Akku" wird in dieser Anleitung für alle Original-E-Bike-Akkus von Hyena verwendet.
- Lesen und beachten Sie die Sicherheitshinweise und Anweisungen, die in allen Bedienungsanleitungen des Hyena e-Bike-Systems und in der Bedienungsanleitung Ihres e-Bikes enthalten sind.

Anweisungen zur Erdung

- Das gesamte Ladeverhalten muss geerdet sein. Im Falle einer Fehlfunktion oder eines Ausfalls bietet die Erdung einen Weg des geringsten Widerstands für den

elektrischen Strom, um das Risiko eines Stromschlags zu verringern. Dieses Produkt verfügt über ein Kabel mit einem Geräteerdungsleiter und einem Erdungsstecker. Der Stecker muss an eine ordnungsgemäß installierten und geerdete Steckdose angeschlossen werden, die allen örtlichen Vorschriften und Verordnungen entspricht.

WARNING! Ein unsachgemäßer Anschluss des Erdungsleiters kann zu einem Stromschlag führen. Wenden Sie sich an einen qualifizierten Elektriker, wenn Sie Zweifel haben, ob das Gerät richtig geerdet ist.

Ändern oder modifizieren Sie NIE den mit dem Produktgelieferten Stecker - wenn er nicht in die Steckdose passt, lassen Sie eine geeignete Steckdose von einem qualifizierten Elektriker installieren.

Transport & Lagerung

- Bewahren Sie das E-Bike und alle E-System-Komponenten nach Möglichkeit in der Originalverpackung auf und halten Sie Werkzeuge oder andere Metallgegenstände davon fern während der Lagerung und des Transports.
- Wenn Sie die Originalverpackung nicht aufbewahrt haben, können Sie sie in stabile Kartons mit geeignetem Verpackungsmaterial wie Luftpolsterfolie oder einem weichem Tuch verpacken und die Kartons als zerbrechlich kennzeichnen.
- Bündeln Sie die Kabel des Ladegeräts NICHT.
- Halten Sie das Ladegerät NICHT an den Kabeln fest, wenn Sie es tragen.
- Um eine Beschädigung des Netz- und Ladekabels zu vermeiden, wickeln Sie es während der Lagerung nicht um das Gehäuse des Ladegeräts.
- Lagern Sie das Produkt NICHT bei Umgebungstemperaturen unter -30°C (-22°F) oder bei Umgebungstemperaturen über 70°C (158°F). Informationen zur Langzeitlagerungstemperatur finden Sie auf Seite 8.
- Decken Sie das Produkt ab, um Schäden durch Sonneneinstrahlung und UV-Licht zu vermeiden, wenn Sie es länger als eine Woche lagern.
- Lagern Sie das Produkt auf einer feuerfesten Oberfläche ohne Kontakt mit Wasser, Hitze oder Sand.
- Stellen Sie KEINE schweren Gegenstände auf das Produkt oder eine der E-Bike-System-Komponenten.
- Legen Sie das Produkt oder die Komponenten des E-Bike-Systems NICHT länger als einen Tag in den Kofferraum eines Autos.
- Laden oder transportieren Sie das Produkt nach Möglichkeit NICHT im Regen und vergewissern Sie sich, dass es keine Feuchtigkeit oder Schimmel aufweist, bevor Sie es laden.
- Lassen Sie das Produkt NICHT aus einer Höhe von mehr als 30 cm (11,81 Zoll) fallen.
- Überprüfen Sie regelmäßig das Gehäuse des Ladegerät und die Kabel und Stecker auf Beschädigungen. Wenn das Batterieladegerät oder die Kabel oder Stecker beschädigt sind, verwenden Sie es NICHT, bis es von der

Verkaufsstelle oder einem Händler repariert oder ausgetauscht worden ist.

Reinigung & Pflege

- Ziehen Sie beim Reinigen den Netzstecker aus der Steckdose und den Ladestecker aus der Batterie. Bei Nichtbeachtung kann es zu einem elektrischen Schlag kommen.
- Reinigen Sie das E-Bike oder eine Komponenten des E-Systems NICHT mit Reinigungsmitteln oder organischen Lösungsmitteln. Reinigen Sie das Produkt nur mit einem mit Wasser angefeuchteten weichen Tuch.
- Reinigen Sie das E-Bike oder die einzelnen Komponenten des E-Systems NICHT mit Druckwasser.

Produkt Label

- Auf dem Produktwarnschild an der Unterseite des Ladegeräts finden Sie einfache Beschreibungen der Sicherheitswarnungen in verschiedenen Sprachen; der Inhalt umfasst die folgenden Punkte.
- Vollständige Gebrauchsanweisung; bitte lesen Sie das Handbuch.
- Gefahr von Stromschlägen.
- Nur in Innenräumen verwenden.
- Es können nur Original Hyena-Akkus geladen werden, die für dieses Hyena-Ladegerät bestimmt sind; das Laden anderer Akkus mit diesem Ladegerät kann zu körperlichen Verletzungen führen.
- Verändern oder modifizieren Sie NICHT den Stecker, da dies zu einem Brand oder Stromschlag führen kann.

TUE 鋰電池充電器
Li-ion Battery Charger

- RED LIGHT = Charging Battery
紅燈亮：充電狀態・赤ランプ点灯：充電中
- GREEN LIGHT = Battery Fully Charged
綠燈亮：充電結束・綠ランプ点灯：充電完了/待機
- RED / GREEN BLINKING = Fault mode
紅綠燈閃爍：異常狀態・赤/綠ランプ点滅：バッテリー異常

MODEL 型號/型番：T090SC-4202000G
INPUT PRI/輸入/入力：AC 100-240V, 50/60Hz, 2.5A Max
OUTPUT SEC/輸出/出力：42.0V = 2.0A

YYWWDD0000

CE UK CA

PS

Manufacturer: Top-unnum Electronics Co., Ltd. MADE IN CAMBODIA

CAUTION
Risk of Electric Shock. Risk of Fire.
Dry location use only. See instruction manual before use.

WARNING
USE ONLY RECHARGEABLE BATTERIES. OTHER TYPES MAY EXPLODE.
AVERTISSEMENT
UTILISER UNIQUEMENT DES PILES RECHARGEABLES. LES PILES NON-RECHARGEABLE RISQUENT D'EXPLOSER.

T4.0A

BFP FC c UL US LISTED R3A954 E489827 RoHS

Entsorgung

Gemäß der Richtlinie 2012/19/EU bzw. der Richtlinie 2006/66/EG müssen nicht mehr verwendbare elektronische Geräte und defekte/entleerte Batterien getrennt gesammelt und umweltgerecht recycelt werden.



Dieses Symbol ist nur innerhalb der EU gültig. Befolgen Sie bei der Entsorgung von verbrauchten Batterien die örtlichen Vorschriften. Wenn Sie sich nicht sicher sind, wenden Sie sich an den Ort des Kaufs oder an einen Fahrradhändler.

- Die E-System-Antriebseinheit mit Motor, Controller, Akku, Geschwindigkeitssensor, HMI, Zubehör und Verpackung muss umweltgerecht entsorgt werden.
- Entsorgen Sie E-Räder und deren Komponenten NICHT über den Hausmüll.

Bewahren Sie diese Anleitung auf

Hyena Inc.

Tel: +886 4 23598810

Fax: +886 4 23598610

www.hyena-ebike.com

Address: No.25, Jingke N. Rd., Nantun Dist., Taichung City 408, Taiwan (R.O.C.)